

Chiusura a leva regolabile

Stock Acc Inx

SVG26 Corsa regolabile da 82mm a 92mm

- Chiusura a leva con riscontro
- Materiali:
Acciaio zincato
inox 304 grezzo

Utilizzo

- Sistema di bloccaggio per utilizzo industriale
- Abbassare la leva dopo aver agganciato il riscontro
- Corsa regolabile girando l'anello

Con supporto per lucchetto



acciaio o inox

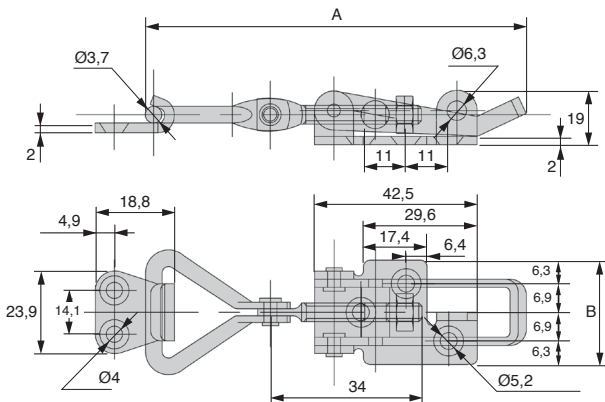

SCONTI PER QUANTITÀ

Qtà	1+	10+	20+	50+
Sc. Prezzo	-3%	-5%	Su richiesta	Su richiesta

Codice	A	B	Materiale	Finitura	Massa (g)	Stock*	Prezzo unit. da 1 a 9
SVG26-82-92	da 82 a 92	26,4	Acciaio	Zincato	48	✓	6,75 €
SVG26-82-92/SS	da 82 a 92	26,4	Inox 304	Grezzo	48	✓	11,32 €

*Nei limiti delle disponibilità - Dimensioni in mm

Corsa regolabile da
106,7mm a 121,4mm

SVG32

- Chiusura a leva con riscontro

- Materiali:
Acciaio zincato
inox 304 grezzo

Utilizzo

- Sistema di bloccaggio per utilizzo industriale
- Abbassare la leva dopo aver agganciato il riscontro
- Corsa regolabile girando l'anello

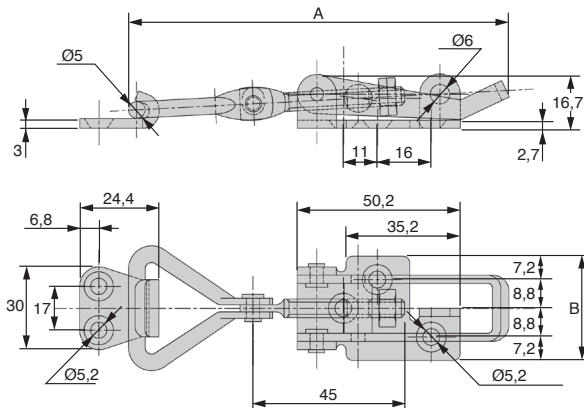
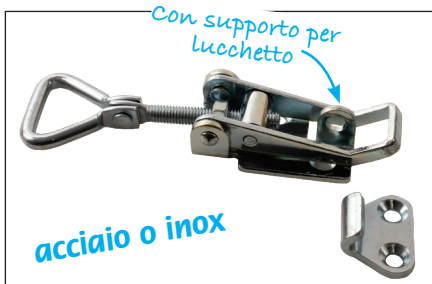

SCONTI PER QUANTITÀ

Qtà	1+	10+	20+	50+
Sc.	Prezzo	-3%	-5%	Su richiesta

Codice	A	B	Materiale	Finitura	Massa (g)	Stock*	Prezzo unit. da 1 a 9
SVG32-106-121	106,7 à 121,4	32	Acier	Zincata	102	✓	6,60 €
SVG32-106-121/SS	106,7 à 121,4	32	Inox 304	Grezza	102	✓	18,91 €

*Nei limiti delle disponibilità - Dimensioni in mm

Chiusura a leva regolabile

Stock Acc Inx

SVG39

Corsa regolabile da
118mm a 130,5mm

- **Chiusura a leva con riscontro**

- **Materiali:**

Acciaio zincato
inox 304 grezzo

Utilizzo

- Sistema di bloccaggio per utilizzo industriale
- Abbassare la leva dopo aver agganciato il riscontro

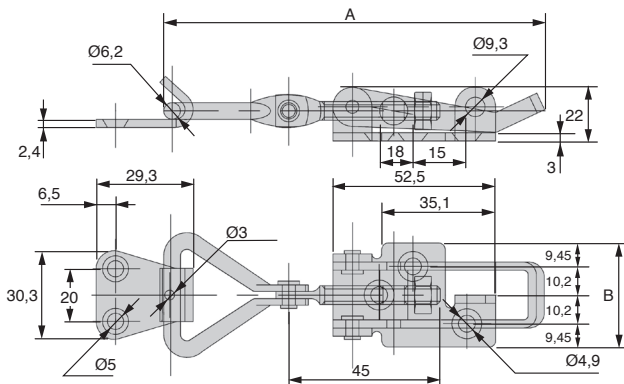
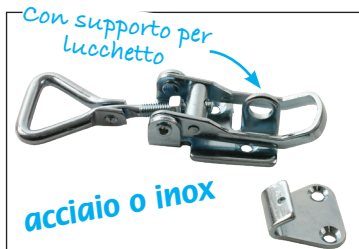

SCONTI PER QUANTITÀ

Qtà	1+	10+	20+	50+
Sc.	Prezzo	-3%	-5%	Su richiesta

Codice	A	B	Materiale	Finitura	Massa (g)	Stock*	Prezzo unit. da 1 a 9
SVG39-118-130	da 118 a 130,5	39,3	Acciaio	Zincata	124	✓	11,51 €
SVG39-118-130/SS	da 118 a 130,5	39,3	Inox 304	Grezzo	124	✓	25,25 €

*Nei limiti delle disponibilità - Dimensioni in mm

Corsa regolabile
da 174mm a 190mm

SVG50

- Chiusura a leva con riscontro
- Chiusura ad avvitare
- Materiali:
Acciaio zincato
inox 304 grezzo

Con supporto per
lucchetto

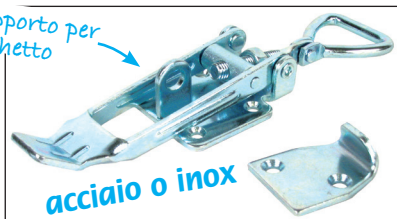

Utilizzo

- Sistema di bloccaggio per utilizzo industriale
- Abbassare la leva dopo aver agganciato il riscontro
- Corsa regolabile girando l'anello

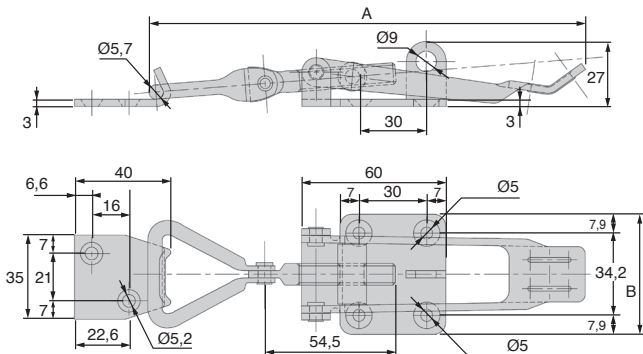

SCONTI PER QUANTITÀ

Qtà	1+	10+	20+	50+
Sc.	Prezzo	-3%	-5%	Su richiesta

Codice	A	B	Materiale	Finitura	Massa (g)	Stock*	Prezzo unit. da 1 a 9
SVG50-174-190	da 174 a 190	50	Acciaio	Zincata	236	✓	14,75 €
SVG50-174-190/SS	da 174 a 190	50	Inox 304	Grezza	236	-	48,36 €

*Nei limiti delle disponibilità - Dimensioni in mm

Altri prodotti...



BDP2R
Braccio di reazione,
Serraggio rinforzato



AT10-25ECO
Puleggia dentata di
posizionamento tipo
AT, Serie economica -
AT10 a...



EX
Albero per riduttori E,
Albero doppio per
riduttori E



CFUUR55
Perno folle inox,
Standard - inox



VHTM
Hexagonal headed
bolt Hygienic
Design®, Inox



BPLF
Sfera portante alta
sporgenza, Leggero

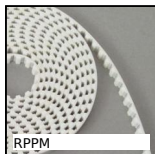

RPPM
Cinghia aperta al
metro tipo RPP, RPP5
Poliuretano armatura
in acciaio

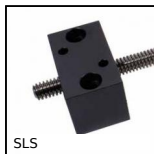

SLS
Supporto per vite
trapezoidale,
Supporto Drylin®
fisso



EMS
Volantino zigrinato,
Zigrinato



NPTF30
Morsetto di
collegamento,



MAC55
Moschettone inox,
Inox



INO
Ingranaggio interno,
Acciaio 20NCD2

Prodotti correlati



SVG
Chiusura a leva
regolabile, Corsa da
174mm a 190mm



SRG
Chiusura a leva
regolabile, Corsa da
77,3mm a 83mm