

DOMIMD

Per regolazioni angolari

- **Tavola rotante per operazioni manuali**
- Regolazione rapida e precisa
- Grande ripetibilità della posizione
- Principio: ruota e vite senza fine ad alta precisione
- Fissaggio: con vite CHC4, coppia di serraggio 10Nm
- Rapporto 55/1

**Regolazione
precisa
e rapida**

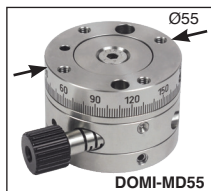

Accessori

- Non dimenticare la piastra **DOMI-M** in caso di fissaggio su slitta di regolazione

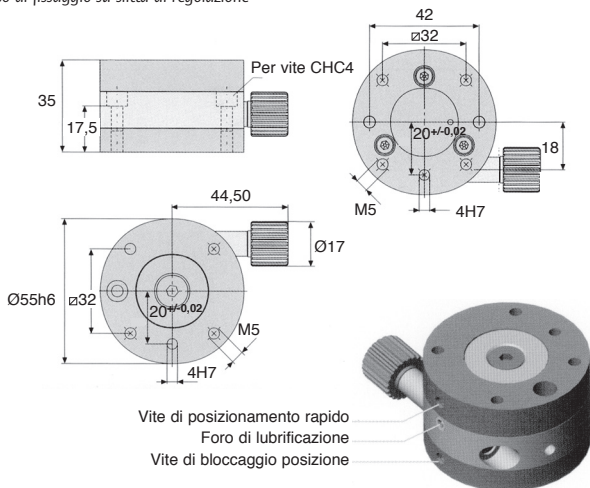

SCONTI PER QTÀ

Qtà	1+	2+	3+
Sc.	Prezzo -20% Su richiesta		

Codice	Range di rotazione	Coppia max.		Tolleranza		Massa (kg)	Prezzo unit.
		in ingresso (Nm)	sulla tavola (Nm)	Concentricità (mm)	Planarità (mm)		
DOMI-MDV55	0 à + ∞	1,5	5	+/- 0,02	+/- 0,02	0,61	873,93 €

Dimensioni in mm



Tavola rotante di regolazione Domino

Per regolazioni angolari

DOMIMD

- Tavola rotante per operazioni manuali
- Regolazione rapida e precisa
- Grande ripetibilità della posizione
- Principio: ruota e vite senza fine ad alta precisione
- Fissaggio: con vite CHC5, coppia di serraggio 10Nm
- Rapporto 40/1

**Regolazione
precisa
e rapida**

Accessori

- Non dimenticare la piastra **DOMI-M** in caso di fissaggio su slitta di regolazione

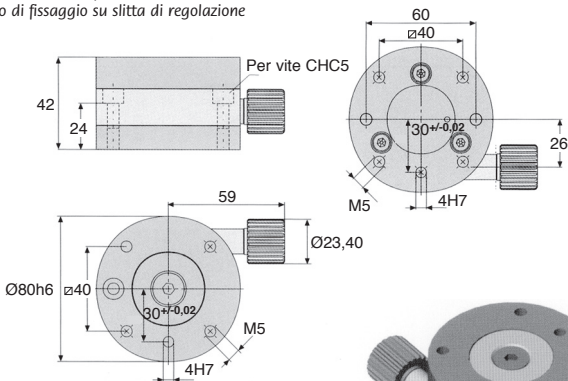
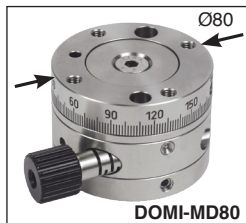

Vite di posizionamento rapido
Foro di lubrificazione
Vite di bloccaggio posizione

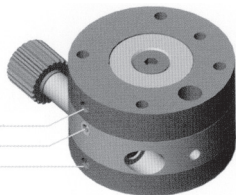

SCONTI PER QTÀ

Qtà	1+	2+	3+
Sc.	Prezzo -20% Su richiesta		

Codice	Range di rotazione	Coppia max. in ingresso sulla tavola		Tolleranza		Massa (kg)	Prezzo unit.
		(Nm)	(Nm)	Concentricità (mm)	Planarità (mm)		
DOMI-MDV80	0 à +∞	2,5	5	+/- 0,03	+/- 0,03	1,60	1 495,11 €

Dimensioni in mm

Altri prodotti...



PC550K

Pignone a catena
dentatura temprata,
12.7mm (DIN08B-1)



GGP

Vite ad alette,
Tecnopolimero con
inserto in acciaio



SUA4

Catena semplice al
metro, Acciaio



HLC24

Rinvio angolare a
dentatura spiroidale,
Fino a 78Nm



GLP

Volantino a 6 lobi
filettato,
Tecnopolimero - Inox



CM_CO

Attrezzi Hygienic
Usit® and Hygienic
Design®, Protective
inserts f...



FBL6000_K19

Spazzola al metro,
Crine di cavallo nero



PRF3232

Profilato alluminio
standard, 32 x 32 mm



HRV

Sistema di guida su
binario a V Simple
Select®, Binario con
carrello



HG6-ECO

Ingranaggio dritto
acciaio - serie ECO,
Acciaio C45



F7-E

Visualizzatore
multifunzione, Con
sensore di posizione
esterno



AT10courroie

Cinghia di
posizionamento AT,
AT10 Poliuretano
armatura in acciaio

Prodotti correlati



DOMI120

Slitta di regolazione
Domino 120, Slitta
DOMILINE 120



DOMI_MD

Tavola rotante di
regolazione Domino,
40/1