



Rinvio angolare a L o a T

Coppia fino a 4,7Nm

CHTRB8

- Rinvio angolare a 1 o 2 uscite

- Rapporto da 1:1 a 2:1
- Velocità max 3000 g/min
- Lubrificazione olio di sintesi
- Materiali:

Carter: lega di alluminio

Ingranaggi: acciaio 16CrN4

- T° d'utilizzo: da -20°C a +80°C

Info.

- Carico assiale max. : 210N
- Carico radiale max. a 7,5mm : 110N
- In caso di moltiplicazione, la velocità max in entrata sarà 750 g/min per i rapporti 2:1.

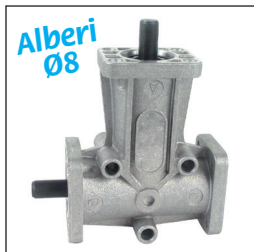
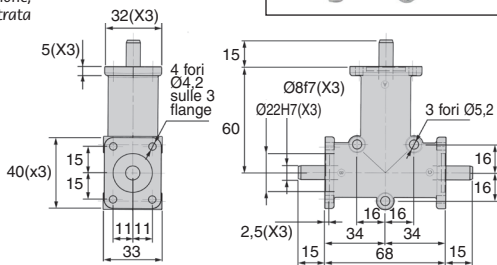

COPIA DI USCITA (Nm : VALORE INDICATIVO)

Rapporti	1:1	2:1
3000	1,7	1,4
2000	1,8	1,6
1400	2,0	1,7
VELOCITÀ	2,3	2,0
IN ENTRATA	2,8	2,4
(g/min)	3,3	2,8
100	3,9	3,4
50	4,7	4,0

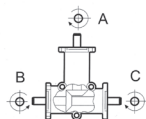

SCONTI PER QUANTITÀ

Qtà	1+	2+	4+
Sc.	Prezzo -15%	Su richiesta	

Codice	Tipo	Rapporto	Entrata	Uscita	Velocità		(kg)	Stock*	Prezzo unit.
					max in entrata (g/min)	max in uscita Massa (g/min)			
CHTRB8-1-1	1	1:1	A	B	3000	3000	0,3	✓	155,45 €
CHTRB8-2-1	2	1:1	A	C	3000	3000	0,3	✓	155,45 €
CHTRB8-3-2	3	2:1	A	B	3000	1500	0,3	✓	155,45 €
CHTRB8-4-2	4	2:1	A	C	3000	1500	0,3	-	155,45 €
CHTRB8-5-1	5	1:1	A	B-C	3000	3000	0,3	✓	163,36 €
CHTRB8-6-2	6	2:1	A	B-C	3000	1500	0,3	-	163,36 €

*Nei limiti delle disponibilità - Dimensioni in mm

- Rinvio angolare a 1 o 2 uscite
- Rapporto da 1:1 a 2:1
- Velocità max 3000 g/min
- Lubrificazione olio di sintesi
- Materiali:
 Carter: lega di alluminio
 Ingranaggi: acciaio 16CrN4
- T° d'utilizzo: da -20°C a +80°C

Info.

- Carico assiale max. : 410N
- Carico radiale max. a 17,5mm : 200N
- In caso di moltiplicazione, la velocità max in entrata sarà 750 g/min per i rapporti 2:1.

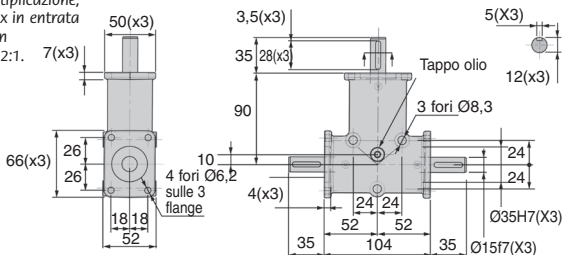
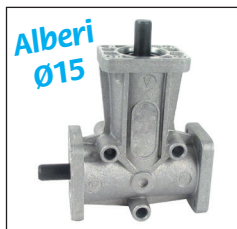

COPPIA DI USCITA (Nm : VALORE INDICATIVO)

Rapporti	1:1	2:1
3000	5,9	5,2
2000	6,6	5,8
1400	7,2	6,3
VELOCITÀ IN ENTRATA (g/min)		
800	8,2	7,3
400	9,8	8,7
200	11,7	10,3
100	13,9	12,3
50	16,5	14,6

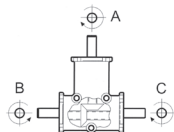

SCONTI PER QUANTITÀ

Qtà	1+	2+	4+
Sc.	Prezzo -15%	Su richiesta	

Codice	Tipo	Rapporto	Entrata	Uscita	Velocità max in entrata (g/min)	Velocità max in uscita (g/min)	Massa (kg)	Stock*	Prezzo unit.
CHTRB15-1-1	1	1:1	A	B	3000	3000	1,1	✓	202,35 €
CHTRB15-2-1	2	1:1	A	C	3000	3000	1,1	✓	202,35 €
CHTRB15-3-2	3	2:1	A	B	3000	1500	1,1	✓	202,35 €
CHTRB15-4-2	4	2:1	A	C	3000	1500	1,1	✓	202,35 €
CHTRB15-5-1	5	1:1	A	B-C	3000	3000	1,2	✓	211,02 €
CHTRB15-6-2	6	2:1	A	B-C	3000	1500	1,2	✓	211,02 €

*Nei limiti delle disponibilità - Dimensioni in mm



Rinvio angolare a L o a T

Coppia fino a 53,1Nm

CHTRB20

- Rinvio angolare a 1 o 2 uscite

- Rapporto da 1:1 a 2:1
- Velocità max 3000 g/min
- Lubrificazione olio di sintesi
- Materiali:

Carter: lega di alluminio
Ingranaggi: acciaio 16CrN4

- T° d'utilizzo: da -20°C a +80°C

Info.

- Carico assiale max. : 760N
- Carico radiale max. a 25mm : 430N
- In caso di moltiplicazione, la velocità max in entrata sarà 750 g/min per i rapporti 2:1.

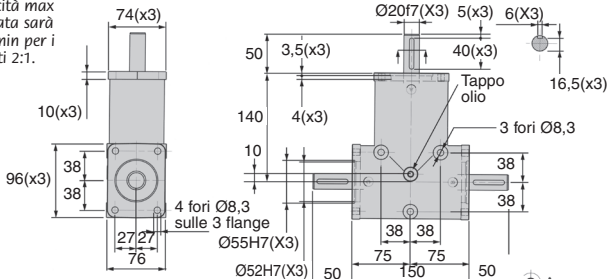

COPPIA DI USCITA (Nm : VALORE INDICATIVO)

Rapporti	1:1	2:1
3000	19,1	15,3
2000	21,1	16,9
1400	23,1	18,5
VELOCITÀ IN ENTRATA (g/min)		
800	26,5	21,3
400	31,6	25,3
200	37,5	30,1
100	44,6	35,7
50	53,1	42,5

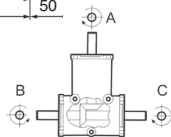

SCONTI PER QUANTITÀ

Qtà	1+	2+	4+
Sc.	Prezzo -15%	Su richiesta	

Codice	Tipo	Rapporto	Entrata	Uscita	Velocità		Massa (kg)	Stock*	Prezzo unit.
					max in entrata (g/min)	max in uscita (g/min)			
CHTRB20-1-1	1	1:1	A	B	3000	3000	3,4	✓	287,53 €
CHTRB20-2-1	2	1:1	A	C	3000	3000	3,4	-	287,53 €
CHTRB20-3-2	3	2:1	A	B	3000	1500	3,4	-	287,53 €
CHTRB20-4-2	4	2:1	A	C	3000	1500	3,4	✓	287,53 €
CHTRB20-5-1	5	1:1	A	B-C	3000	3000	3,5	✓	292,13 €
CHTRB20-6-2	6	2:1	A	B-C	3000	1500	3,5	✓	292,13 €

*Nei limiti delle disponibilità - Dimensioni in mm

Rinvio angolare a L o a T



CHTRB25

Coppia fino a 87,3Nm

- Rinvio angolare a 1 o 2 uscite
- Rapporto da 1:1 a 2:1
- Velocità max 3000 g/min
- Lubrificazione olio di sintesi
- Materiali:
Carter: lega di alluminio
Ingranaggi: acciaio 16CrN4
- T° d'utilizzo: da -20°C a +80°C

Info.

- Carico assiale max. : 880N
- Carico radiale max. a 35mm : 490N
- In caso di moltiplicazione, la velocità max in entrata sarà 750 g/min per i rapporti 2:1.

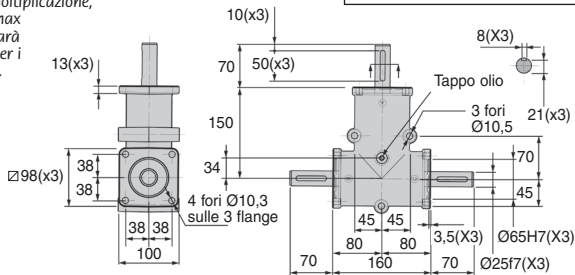

COPPIA DI USCITA (Nm : VALORE INDICATIVO)

	Rapporti	1:1	2:1
	3000	31,4	29,6
	2000	34,7	32,7
	1400	38,0	35,8
VELOCITÀ IN ENTRATA (g/min)	800	43,7	41,1
	400	51,9	48,9
	200	61,8	58,2
	100	73,4	69,2
	50	87,3	82,3

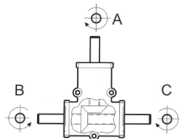

SCONTI PER QUANTITÀ

Qtà	1+	2+	4+
Sc.	Prezzo -15%	Su richiesta	

Codice	Tipo	Rapporto	Entrata	Uscita	Velocità max in entrata (g/min)	Velocità max in uscita (g/min)	Massa (kg)	Prezzo unit.
CHTRB25-1-1	1	1:1	A	B	3000	3000	5,5	356,67 €
CHTRB25-2-1	2	1:1	A	C	3000	3000	5,5	356,67 €
CHTRB25-3-2	3	2:1	A	B	3000	1500	5,5	356,67 €
CHTRB25-4-2	4	2:1	A	C	3000	1500	5,5	356,67 €
CHTRB25-5-1	5	1:1	A	B-C	3000	3000	5,8	369,52 €
CHTRB25-6-2	6	2:1	A	B-C	3000	1500	5,8	369,52 €

Dimensioni in mm



Rinvio angolare a L o a T

Coppia fino a 9,1Nm

CHTRP8

- Rinvio angolare a 1 o 2 uscite
- Rapporto da 1:1 a 2:1
- Velocità max 3000 g/min
- Lubrificazione olio di sintesi
- Materiali:
 Carter: lega di alluminio
 Ingranaggi: acciaio 16CrN4
- T° d'utilizzo: da -20°C a +80°C

Info.

- Carico assiale max. : 280N
- Carico radiale max. a 10mm : 150N
- In caso di moltiplicazione, la velocità max in entrata sarà 750 g/min per i rapporti 2:1.

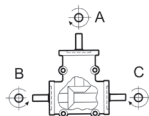
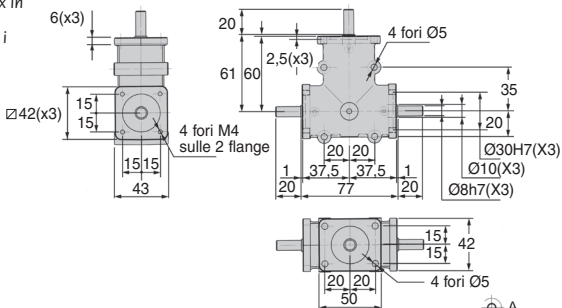

COPIA DI USCITA (Nm : VALORE INDICATIVO)

Rapporti	1:1	2:1
3000	3,3	3,2
2000	3,6	3,5
1400	4,0	3,9
VELOCITÀ IN ENTRATA (g/min)		
800	4,5	4,4
400	5,4	5,3
200	6,4	6,3
100	7,6	7,5
50	9,1	8,9

SCONTI PER QUANTITÀ

Qtà	1+	6+	20+	40+
Sc. Prezzo	-15%	-20%	Su richiesta	

Codice	Tipo	Rapporto	Entrata	Uscita	Velocità	Velocità	Massa (kg)	Stock*	Prezzo unit.
					max in entrata (g/min)	max in uscita (g/min)			Da 1 a 5
CHTRP8-1-1	1	1:1	A	B	3000	3000	0,6	✓	213,79 €
CHTRP8-2-1	2	1:1	A	C	3000	3000	0,6	✓	213,79 €
CHTRP8-3-2	3	2:1	A	B	3000	1500	0,6	✓	241,47 €
CHTRP8-4-2	4	2:1	A	C	3000	1500	0,6	-	241,49 €
CHTRP8-5-1	5	1:1	A	B-C	3000	3000	0,6	✓	226,61 €
CHTRP8-6-2	6	2:1	A	B-C	3000	1500	0,6	-	256,35 €

*Nei limiti delle disponibilità - Dimensioni in mm

Rinvio angolare a L o a T



CHTRP14

Coppia fino a 34,5Nm

- Rinvio angolare a 1 o 2 uscite
- Rapporto da 1:1 a 3:1
- Velocità max 3000 g/min
- Lubrificazione olio di sintesi
- Materiali:
 Carter: lega di alluminio
 Ingranaggi: acciaio 16CrN4
- T° d'utilizzo: da -20°C a +80°C



Info.

- Carico assiale max. : 530N
- Carico radiale max. a 15mm : 300N
- In caso di moltiplicazione, la velocità max in entrata sarà 750 g/min per i rapporti 2:1 e 500 g/min per i rapporti 3:1.

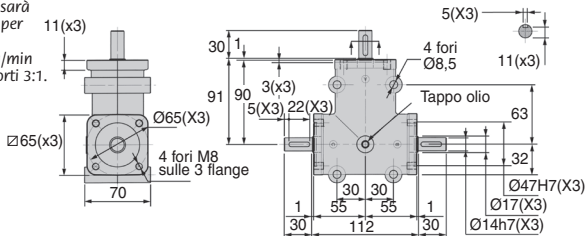

COPPIA DI USCITA (Nm : VALORE INDICATIVO)

Rapporti	1:1	2:1	3:1
3000	12,4	12,2	9,9
2000	13,7	13,5	10,9
1400	15,0	14,7	12,0
VELOCITÀ IN ENTRATA (g/min)			
800	17,2	16,9	13,7
400	20,5	20,1	16,3
200	24,4	23,9	19,4
100	29,0	28,5	23,1
50	34,5	33,8	27,5

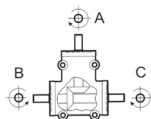

SCONTI PER QUANTITÀ

Qtà	1+	6+	20+	40+
Sc. Prezzo	-15%	-20%	Su richiesta	

Codice	Tipo Rapporto	Entrata	Uscita	Velocità	Velocità	Massa (kg)	Prezzo unit.	
				max in entrata (g/min)	max in uscita (g/min)			
CHTRP14-1-1	1	1:1	A	B	3000	3000	2	259,02 €
CHTRP14-2-1	2	1:1	A	C	3000	3000	2	259,02 €
CHTRP14-3-2	3	2:1	A	B	3000	1500	2	277,83 €
CHTRP14-4-2	4	2:1	A	C	3000	1500	2	277,83 €
CHTRP14-5-3	5	3:1	A	B	3000	1000	2	284,23 €
CHTRP14-6-3	6	3:1	A	C	3000	1000	2	284,23 €
CHTRP14-7-1	7	1:1	A	B-C	3000	3000	2	284,23 €
CHTRP14-8-2	8	2:1	A	B-C	3000	1500	2	297,53 €
CHTRP14-9-3	9	3:1	A	B-C	3000	1000	2	319,71 €

*Nei limiti delle disponibilità - Dimensioni in mm



Rinvio angolare a L o a T

Coppia fino a 28,8Nm

CHTRP14

- Rinvio angolare a 1 o 2 uscite
- Rapporto da 1:1 a 3:1
- Velocità max 3000 g/min
- Lubrificazione olio di sintesi
- Materiali:
Carter: lega di alluminio
Ingranaggi: acciaio 16CrN4
- T° d'utilizzo: da -20°C a +80°C

Info.

- Carico assiale max. : 530N
- Carico radiale max. a 15mm : 300N
- In caso di moltiplicazione, la velocità max in entrata sarà 750 g/min per i rapporti 2:1 e 500 g/min per i rapporti 3:1.

Uscite alberi cavi Ø14

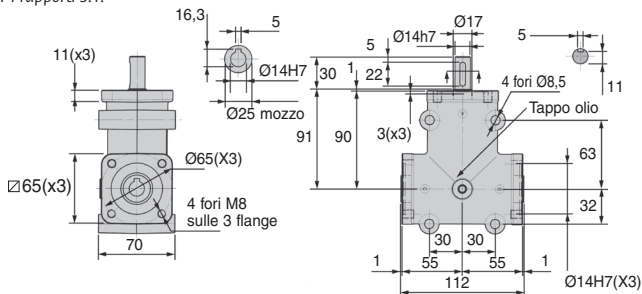

COPPIA DI USCITA (Nm : VALORE INDICATIVO)

Rapporti	1:1	2:1	3:1
3000	10,3	10,1	9,9
2000	11,4	11,2	10,9
1400	12,5	12,2	12,0
VELOCITÀ IN ENTRATA (g/min)			
800	14,4	14,1	13,7
400	17,1	16,7	16,3
200	20,3	19,9	19,4
100	24,2	23,7	23,1
50	28,8	28,1	27,5

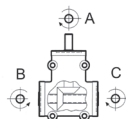

SCONTI PER QUANTITÀ

Qtà	1+	6+	20+	40+
Sc. Prezzo	-15%	-20%	Su richiesta	

Codice	Tipo Rapporto	Entrata	Uscita	Velocità	Velocità	Massa (kg)	Prezzo unit. Da 1 a 5
				max in entrata (g/min)	max in uscita (g/min)		
CHTRP14-10-1	10	1:1	A B-C	3000	3000	2	325,84 €
CHTRP14-11-2	11	2:1	A B-C	3000	1500	2	351,98 €
CHTRP14-12-3	12	3:1	A B-C	3000	1000	2	379,13 €

*Nei limiti delle disponibilità - Dimensioni in mm

Rinvio angolare a L o a T



CHTRP19

Coppia fino a 87,3Nm

- Rinvio angolare a 1 o 2 uscite
- Rapporto da 1:1 a 3:1
- Velocità max 3000 g/min
- Lubrificazione olio di sintesi
- Materiali:
 Carter: lega di alluminio
 Ingranaggi: acciaio 16CrN4
- T° d'utilizzo: da -20°C a +80°C

Info.

- Carico assiale max. : 650N
- Carico radiale max. a 20mm : 450N
- In caso di moltiplicazione, la velocità max in entrata sarà 750 g/min per i rapporti 2:1 e 500 g/min per i rapporti 3:1.

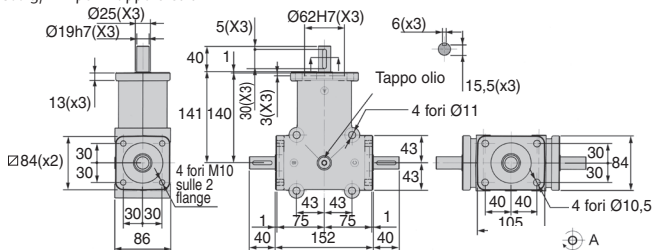

COPIA DI USCITA (Nm : VALORE INDICATIVO)

Rapporti	1:1	2:1	3:1
3000	31,4	29,6	22,8
2000	34,7	32,7	25,2
1400	38,0	35,8	27,6
VELOCITÀ IN ENTRATA (g/min)	800	43,7	41,1
400	51,9	48,9	37,7
200	61,8	58,2	44,9
100	73,4	69,2	53,3
50	87,3	82,3	63,4

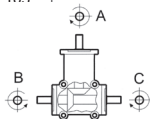

SCONTI PER QUANTITÀ

Qtà	1+	6+	20+	40+
Sc. Prezzo	-15%	-20%	Su richiesta	

Codice	Tipo	Rapporto	Entrata	Uscita	Velocità		Massa (kg)	Stock*	Prezzo unit. Da 1 a 5
					max in entrata (g/min)	max in uscita (g/min)			
CHTRP19-1-1	1	1:1	A	B	3000	3000	4,5	✓	379,01 €
CHTRP19-2-1	2	1:1	A	C	3000	3000	4,5	-	379,01 €
CHTRP19-3-2	3	2:1	A	B	3000	1500	4,5	-	396,87 €
CHTRP19-4-2	4	2:1	A	C	3000	1500	4,5	-	396,85 €
CHTRP19-5-3	5	3:1	A	B	3000	1000	4,5	✓	414,85 €
CHTRP19-6-3	6	3:1	A	C	3000	1000	4,5	-	414,89 €
CHTRP19-7-1	7	1:1	A	B-C	3000	3000	4,5	✓	378,89 €
CHTRP19-8-2	8	2:1	A	B-C	3000	1500	4,5	-	402,52 €
CHTRP19-9-3	9	3:1	A	B-C	3000	1000	4,5	✓	431,67 €

*Nei limiti delle disponibilità - Dimensioni in mm



Rinvio angolare a L o a T

Coppia fino a 75,7Nm

CHTRP19

- Rinvio angolare a 1 o 2 uscite
- Rapporto da 1:1 a 3:1
- Velocità max 3000 g/min
- Lubrificazione olio di sintesi
- Materiali:
 Carter: lega di alluminio
 Ingranaggi: acciaio 16CrN4
- T° d'utilizzo: da -20°C a +80°C

Info.

- Carico assiale max. : 650N
- Carico radiale max. a 20mm : 450N
- In caso di moltiplicazione, la velocità max in entrata sarà 750 g/min per i rapporti 2:1 e 500 g/min per i rapporti 3:1.

Uscite alberi cavi Ø19

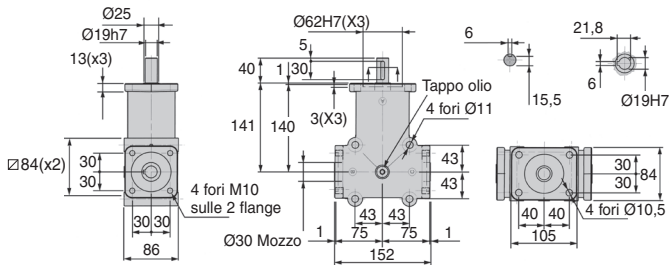

COPPIA DI USCITA (Nm : VALORE INDICATIVO)

Rapporti	1:1	2:1	3:1
3000	27,2	26,6	22,8
2000	30,1	28,3	25,2
1400	32,9	31,0	27,6
VELOCITÀ IN ENTRATA (g/min)			
800	37,9	35,6	31,7
400	45,0	42,4	37,7
200	53,5	50,4	44,9
100	63,7	59,9	53,3
50	75,7	71,3	63,4

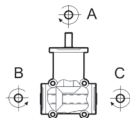

SCONTI PER QUANTITÀ

Qtà	1+	6+	20+	40+
Sc. Prezzo	-15%	-20%	Su richiesta	

Codice	Tipo Rapporto	Entrata	Uscita	Velocità max in entrata (g/min)	Velocità max in uscita (g/min)	Massa (kg)	Stock*	Prezzo unit. Da 1 a 5
CHTRP19-10-1	10	1:1	A B-C	3000	3000	4,5	✓	489,85 €
CHTRP19-11-2	11	2:1	A B-C	3000	1500	4,5	-	578,90 €
CHTRP19-12-3	12	3:1	A B-C	3000	1000	4,5	-	667,13 €

*Nei limiti delle disponibilità - Dimensioni in mm

- Rinvio angolare a 1 o 2 uscite
- Rapporto da 1:1 a 3:1
- Velocità max 3000 g/min
- Lubrificazione olio di sintesi
- Materiali:
 Carter: lega di alluminio
 Ingranaggi: acciaio 16CrN4
- T° d'utilizzo: da -20°C a +80°C

Info.

- Carico assiale max. : 800N
- Carico radiale max. a 25mm : 600N
- In caso di moltiplicazione, la velocità max in entrata sarà 750 g/min per i rapporti 2:1 e 500 g/min per i rapporti 3:1.

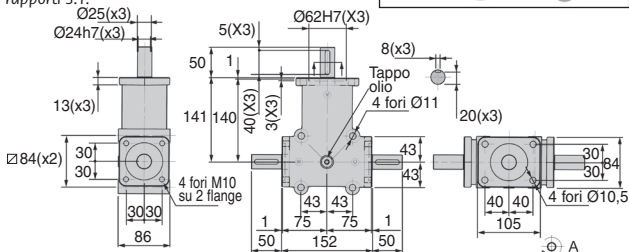
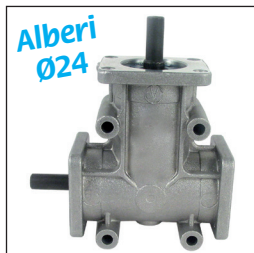

COPIA DI USCITA (Nm : VALORE INDICATIVO)

Rapporti	1:1	2:1	3:1
3000	31,4	29,6	22,8
2000	34,7	32,7	25,2
1400	38,0	35,8	27,6
VELOCITÀ IN ENTRATA (g/min)	800	43,7	41,1
400	51,9	48,9	37,7
200	61,8	58,2	44,9
100	73,4	69,2	53,3
50	87,3	82,3	63,4

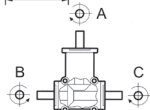

SCONTI PER QUANTITÀ

Qtà	1+	6+	20+	40+
Sc. Prezzo	-15%	-20%	Su richiesta	

Codice	Tipo	Rapporto	Entrata	Uscita	Velocità	Velocità	Massa (kg)	Stock*	Prezzo unit. Da 1 a 5
					max in entrata (g/min)	max in uscita (g/min)			
CHTRP24-1-1	1	1:1	A	B	3000	3000	4,5	-	388,64 €
CHTRP24-2-1	2	1:1	A	C	3000	3000	4,5	-	667,13 €
CHTRP24-3-2	3	2:1	A	B	3000	1500	4,5	-	437,31 €
CHTRP24-4-2	4	2:1	A	C	3000	1500	4,5	-	437,31 €
CHTRP24-5-3	5	3:1	A	B	3000	1000	4,5	✓	470,68 €
CHTRP24-6-3	6	3:1	A	C	3000	1000	4,5	✓	470,70 €
CHTRP24-7-1	7	1:1	A	B-C	3000	3000	4,5	✓	427,83 €
CHTRP24-8-2	8	2:1	A	B-C	3000	1500	4,5	✓	463,50 €
CHTRP24-9-3	9	3:1	A	B-C	3000	1000	4,5	-	510,41 €

*Nei limiti delle disponibilità - Dimensioni in mm

Altri prodotti...



METC

Cuscinetto a collare ,
Bronzo
autolubrificante



LSAG

Albero scanalato a
sfere, Carello - da 514
N a 15386 N



TUBE25_25

Tubo quadrato,
Alluminio



RLR

Tenditore per catene
Roll-Ring®, Roll-
Ring® Self-adjusting



RUR

Ruota, Poliuretano -
Mozzo alluminio (Ultra
scorrevole)



BOX-TOR-G

Valigetta di
guarnizioni toriche in
nitrile, 3.00 x 1.50mm
a 30.20 x...



T25-6ECO

Puleggia dentata di
posizionamento tipo
T, Serie economica -
T2.5 al...



AZY

Antivibrante elastico
cilindrico, Acciaio



SSG1_304L

Ingranaggio dritto
Inox, Inox 304L



LRR22

Small dimension latch
with locking system,
Aluminium



HAR9

Rondella girevole, DIN
6371



T5courroie

Cinghia di
posizionamento T, T5
Poliuretano armatura
in acciaio

Prodotti correlati



BLH20

Rinvio angolare a L,
da 0.53 a 1.77



BLHT20

Rinvio angolare a T,
da 0.66 a 1.77 Nm



BLHT50

Rinvio angolare a T,
da 11.50 a 30 Nm