



Rinvio angolare a L o a T

Coppia fino a 4,7Nm

CHTRB8

- Rinvio angolare a 1 o 2 uscite

- Rapporto da 1:1 a 2:1
- Velocità max 3000 g/min
- Lubrificazione olio di sintesi
- Materiali:

Carter: lega di alluminio

Ingranaggi: acciaio 16CrN4

- T° d'utilizzo: da -20°C a +80°C

Info.

- Carico assiale max. : 210N
- Carico radiale max. a 7,5mm : 110N
- In caso di moltiplicazione, la velocità max in entrata sarà 750 g/min per i rapporti 2:1.

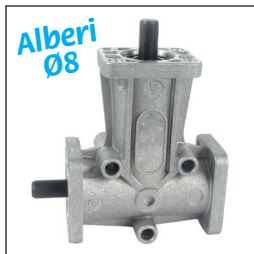
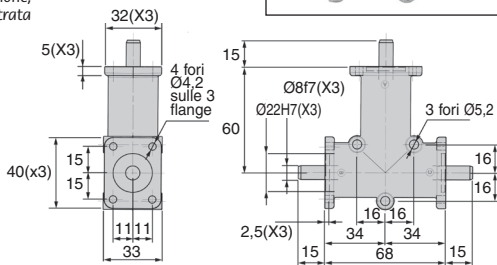

COPIA DI USCITA (Nm : VALORE INDICATIVO)

Rapporti	1:1	2:1
3000	1,7	1,4
2000	1,8	1,6
1400	2,0	1,7
VELOCITÀ IN ENTRATA (g/min)		
800	2,3	2,0
400	2,8	2,4
200	3,3	2,8
100	3,9	3,4
50	4,7	4,0

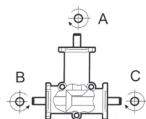

SCONTI PER QUANTITÀ

Qtà	1+	2+	4+
Sc.	Prezzo -15%	Su richiesta	

Codice	Tipo	Rapporto	Entrata	Uscita	Velocità		(kg)	Stock*	Prezzo unit.
					max in entrata (g/min)	max in uscita Massa (g/min)			
CHTRB8-1-1	1	1:1	A	B	3000	3000	0,3	✓	155,45 €
CHTRB8-2-1	2	1:1	A	C	3000	3000	0,3	✓	155,45 €
CHTRB8-3-2	3	2:1	A	B	3000	1500	0,3	✓	155,45 €
CHTRB8-4-2	4	2:1	A	C	3000	1500	0,3	-	155,45 €
CHTRB8-5-1	5	1:1	A	B-C	3000	3000	0,3	✓	163,36 €
CHTRB8-6-2	6	2:1	A	B-C	3000	1500	0,3	-	163,36 €

*Nei limiti delle disponibilità - Dimensioni in mm

Rinvio angolare a L o a T



CHTRB15

Coppia fino a 16,5Nm

- Rinvio angolare a 1 o 2 uscite
- Rapporto da 1:1 a 2:1
- Velocità max 3000 g/min
- Lubrificazione olio di sintesi
- Materiali:
 Carter: lega di alluminio
 Ingranaggi: acciaio 16CrN4
- T° d'utilizzo: da -20°C a +80°C

Info.

- Carico assiale max. : 410N
- Carico radiale max. a 17,5mm : 200N
- In caso di moltiplicazione, la velocità max in entrata sarà 750 g/min per i rapporti 2:1.

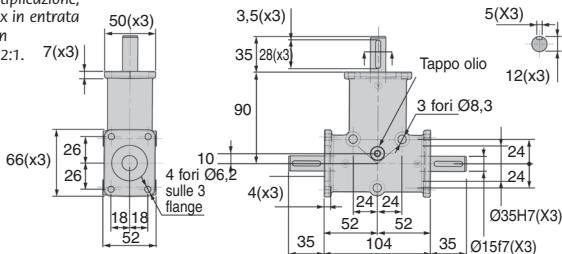

COPPIA DI USCITA (Nm : VALORE INDICATIVO)

Rapporti	1:1	2:1
3000	5,9	5,2
2000	6,6	5,8
1400	7,2	6,3
VELOCITÀ IN ENTRATA (g/min)		
800	8,2	7,3
400	9,8	8,7
200	11,7	10,3
100	13,9	12,3
50	16,5	14,6

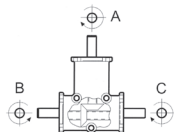

SCONTI PER QUANTITÀ

Qtà	1+	2+	4+
Sc.	Prezzo -15%	Su richiesta	

Codice	Tipo	Rapporto	Entrata	Uscita	Velocità max in entrata (g/min)	Velocità max in uscita (g/min)	Massa (kg)	Stock*	Prezzo unit.
CHTRB15-1-1	1	1:1	A	B	3000	3000	1,1	✓	202,35 €
CHTRB15-2-1	2	1:1	A	C	3000	3000	1,1	✓	202,35 €
CHTRB15-3-2	3	2:1	A	B	3000	1500	1,1	✓	202,35 €
CHTRB15-4-2	4	2:1	A	C	3000	1500	1,1	✓	202,35 €
CHTRB15-5-1	5	1:1	A	B-C	3000	3000	1,2	✓	211,02 €
CHTRB15-6-2	6	2:1	A	B-C	3000	1500	1,2	✓	211,02 €

*Nei limiti delle disponibilità - Dimensioni in mm



Rinvio angolare a L o a T

Coppia fino a 53,1Nm

CHTRB20

- Rinvio angolare a 1 o 2 uscite
- Rapporto da 1:1 a 2:1
- Velocità max 3000 g/min
- Lubrificazione olio di sintesi
- Materiali:
Carter: lega di alluminio
Ingranaggi: acciaio 16CrN4
- T° d'utilizzo: da -20°C a +80°C

Info.

- Carico assiale max. : 760N
- Carico radiale max. a 25mm : 430N
- In caso di moltiplicazione, la velocità max in entrata sarà 750 g/min per i rapporti 2:1.

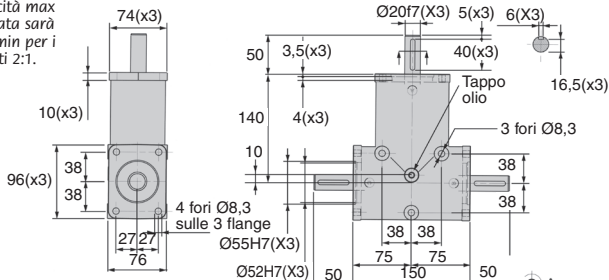

Alberi
Ø20



COPPIA DI USCITA (Nm : VALORE INDICATIVO)

Rapporti	1:1	2:1
3000	19,1	15,3
2000	21,1	16,9
1400	23,1	18,5
VELOCITÀ IN ENTRATA (g/min)		
800	26,5	21,3
400	31,6	25,3
200	37,5	30,1
100	44,6	35,7
50	53,1	42,5

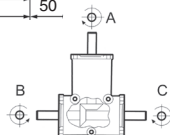

SCONTI PER QUANTITÀ

Qtà	1+	2+	4+
Sc.	Prezzo -15%	Su richiesta	

Codice	Tipo	Rapporto	Entrata	Uscita	Velocità	Velocità	Massa (kg)	Stock*	Prezzo unit.
					max in entrata (g/min)	max in uscita (g/min)			
CHTRB20-1-1	1	1:1	A	B	3000	3000	3,4	✓	287,53 €
CHTRB20-2-1	2	1:1	A	C	3000	3000	3,4	-	287,53 €
CHTRB20-3-2	3	2:1	A	B	3000	1500	3,4	-	287,53 €
CHTRB20-4-2	4	2:1	A	C	3000	1500	3,4	✓	287,53 €
CHTRB20-5-1	5	1:1	A	B-C	3000	3000	3,5	✓	292,13 €
CHTRB20-6-2	6	2:1	A	B-C	3000	1500	3,5	✓	292,13 €

*Nei limiti delle disponibilità - Dimensioni in mm

Rinvio angolare a L o a T



CHTRB25

Coppia fino a 87,3Nm

- Rinvio angolare a 1 o 2 uscite
- Rapporto da 1:1 a 2:1
- Velocità max 3000 g/min
- Lubrificazione olio di sintesi
- Materiali:
Carter: lega di alluminio
Ingranaggi: acciaio 16CrN4
- T° d'utilizzo: da -20°C a +80°C

Info.

- Carico assiale max. : 880N
- Carico radiale max. a 35mm : 490N
- In caso di moltiplicazione, la velocità max in entrata sarà 750 g/min per i rapporti 2:1.

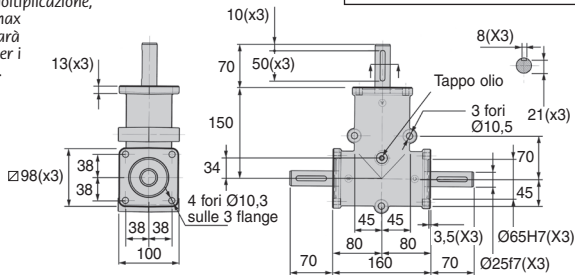

COPPIA DI USCITA (Nm : VALORE INDICATIVO)

	Rapporti	1:1	2:1
	3000	31,4	29,6
	2000	34,7	32,7
	1400	38,0	35,8
VELOCITÀ	800	43,7	41,1
IN ENTRATA	400	51,9	48,9
(g/min)	200	61,8	58,2
	100	73,4	69,2
	50	87,3	82,3

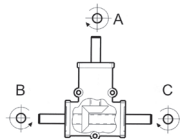

SCONTI PER QUANTITÀ

Qtà	1+	2+	4+
Sc.	Prezzo -15%	Su richiesta	

Codice	Tipo	Rapporto	Entrata	Uscita	Velocità max in entrata (g/min)	Velocità max in uscita (g/min)	Massa (kg)	Prezzo unit.
CHTRB25-1-1	1	1:1	A	B	3000	3000	5,5	356,67 €
CHTRB25-2-1	2	1:1	A	C	3000	3000	5,5	356,67 €
CHTRB25-3-2	3	2:1	A	B	3000	1500	5,5	356,67 €
CHTRB25-4-2	4	2:1	A	C	3000	1500	5,5	356,67 €
CHTRB25-5-1	5	1:1	A	B-C	3000	3000	5,8	369,52 €
CHTRB25-6-2	6	2:1	A	B-C	3000	1500	5,8	369,52 €

Dimensioni in mm



Rinvio angolare a L o a T

Coppia fino a 9,1Nm

CHTRP8

- Rinvio angolare a 1 o 2 uscite
- Rapporto da 1:1 a 2:1
- Velocità max 3000 g/min
- Lubrificazione olio di sintesi
- Materiali:
 Carter: lega di alluminio
 Ingranaggi: acciaio 16CrN4
- T° d'utilizzo: da -20°C a +80°C

Info.

- Carico assiale max. : 280N
- Carico radiale max. a 10mm : 150N
- In caso di moltiplicazione, la velocità max in entrata sarà 750 g/min per i rapporti 2:1.

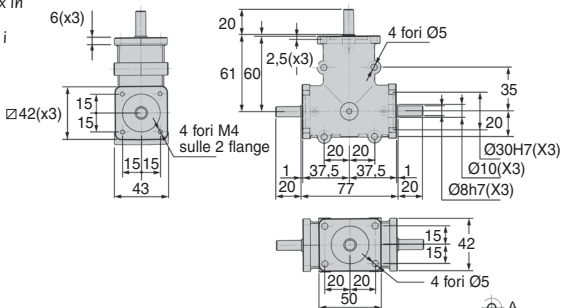

COPIA DI USCITA (Nm : VALORE INDICATIVO)

	Rapporti	1:1	2:1
	3000	3,3	3,2
	2000	3,6	3,5
	1400	4,0	3,9
VELOCITÀ	800	4,5	4,4
IN ENTRATA	400	5,4	5,3
(g/min)	200	6,4	6,3
	100	7,6	7,5
	50	9,1	8,9

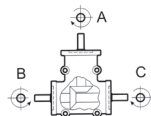

SCONTI PER QUANTITÀ

Qtà	1+	6+	20+	40+
Sc. Prezzo	-15%	-20%	Su richiesta	

Codice	Tipo	Rapporto	Entrata	Uscita	Velocità	Velocità	Massa (kg)	Stock*	Prezzo unit.
					max in entrata (g/min)	max in uscita (g/min)			Da 1 a 5
CHTRP8-1-1	1	1:1	A	B	3000	3000	0,6	✓	213,79 €
CHTRP8-2-1	2	1:1	A	C	3000	3000	0,6	✓	213,79 €
CHTRP8-3-2	3	2:1	A	B	3000	1500	0,6	✓	241,47 €
CHTRP8-4-2	4	2:1	A	C	3000	1500	0,6	-	241,49 €
CHTRP8-5-1	5	1:1	A	B-C	3000	3000	0,6	✓	226,61 €
CHTRP8-6-2	6	2:1	A	B-C	3000	1500	0,6	-	256,35 €

*Nei limiti delle disponibilità - Dimensioni in mm

- Rinvio angolare a 1 o 2 uscite
- Rapporto da 1:1 a 3:1
- Velocità max 3000 g/min
- Lubrificazione olio di sintesi
- Materiali:
 Carter: lega di alluminio
 Ingranaggi: acciaio 16CrN4
- T° d'utilizzo: da -20°C a +80°C

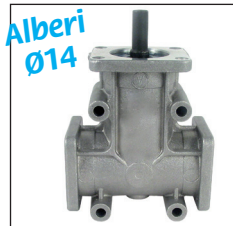

Info.

- Carico assiale max. : 530N
- Carico radiale max. a 15mm : 300N
- In caso di moltiplicazione, la velocità max in entrata sarà 750 g/min per i rapporti 2:1 e 500 g/min per i rapporti 3:1.

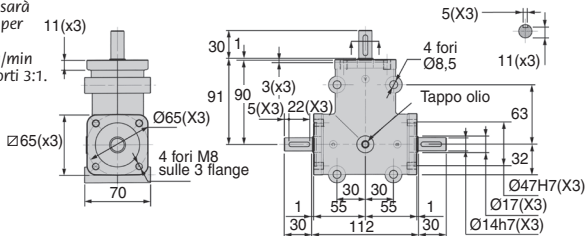

COPPIA DI USCITA (Nm : VALORE INDICATIVO)

Rapporti	1:1	2:1	3:1
3000	12,4	12,2	9,9
2000	13,7	13,5	10,9
1400	15,0	14,7	12,0
VELOCITÀ IN ENTRATA (g/min)			
800	17,2	16,9	13,7
400	20,5	20,1	16,3
200	24,4	23,9	19,4
100	29,0	28,5	23,1
50	34,5	33,8	27,5

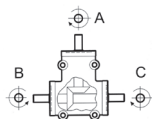

SCONTI PER QUANTITÀ

Qtà	1+	6+	20+	40+
Sc. Prezzo	-15%	-20%	Su richiesta	

Codice	Tipo	Rapporto	Entrata	Uscita	Velocità	Velocità	Massa (kg)	Prezzo unit. Da 1 a 5
					max in entrata (g/min)	max in uscita (g/min)		
CHTRP14-1-1	1	1:1	A	B	3000	3000	2	259,02 €
CHTRP14-2-1	2	1:1	A	C	3000	3000	2	259,02 €
CHTRP14-3-2	3	2:1	A	B	3000	1500	2	277,83 €
CHTRP14-4-2	4	2:1	A	C	3000	1500	2	277,83 €
CHTRP14-5-3	5	3:1	A	B	3000	1000	2	284,23 €
CHTRP14-6-3	6	3:1	A	C	3000	1000	2	284,23 €
CHTRP14-7-1	7	1:1	A	B-C	3000	3000	2	284,23 €
CHTRP14-8-2	8	2:1	A	B-C	3000	1500	2	297,53 €
CHTRP14-9-3	9	3:1	A	B-C	3000	1000	2	319,71 €

*Nei limiti delle disponibilità - Dimensioni in mm



Rinvio angolare a L o a T

Coppia fino a 28,8Nm

CHTRP14

- Rinvio angolare a 1 o 2 uscite
- Rapporto da 1:1 a 3:1
- Velocità max 3000 g/min
- Lubrificazione olio di sintesi
- Materiali:
Carter: lega di alluminio
Ingranaggi: acciaio 16CrN4
- T° d'utilizzo: da -20°C a +80°C

Info.

- Carico assiale max. : 530N
- Carico radiale max. a 15mm : 300N
- In caso di moltiplicazione, la velocità max in entrata sarà 750 g/min per i rapporti 2:1 e 500 g/min per i rapporti 3:1.

Uscite alberi cavi Ø14

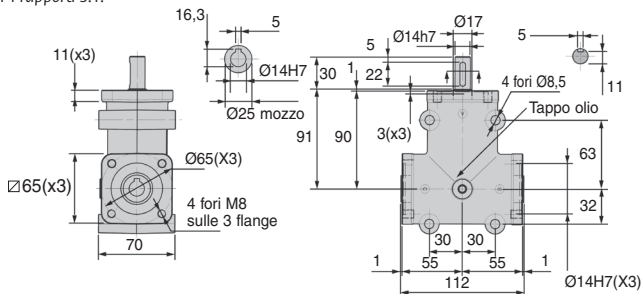

COPPIA DI USCITA (Nm : VALORE INDICATIVO)

Rapporti	1:1	2:1	3:1
3000	10,3	10,1	9,9
2000	11,4	11,2	10,9
1400	12,5	12,2	12,0
VELOCITÀ IN ENTRATA (g/min)			
800	14,4	14,1	13,7
400	17,1	16,7	16,3
200	20,3	19,9	19,4
100	24,2	23,7	23,1
50	28,8	28,1	27,5

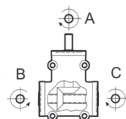

SCONTI PER QUANTITÀ

Qtà	1+	6+	20+	40+
Sc. Prezzo	-15%	-20%	Su richiesta	

Codice	Tipo Rapporto	Entrata	Uscita	Velocità	Velocità	Massa (kg)	Prezzo unit. Da 1 a 5
				max in entrata (g/min)	max in uscita (g/min)		
CHTRP14-10-1	10	1:1	A	B-C	3000	3000	2 ✓ 325,84 €
CHTRP14-11-2	11	2:1	A	B-C	3000	1500	2 ✓ 351,98 €
CHTRP14-12-3	12	3:1	A	B-C	3000	1000	2 ✓ 379,13 €

*Nei limiti delle disponibilità - Dimensioni in mm

Rinvio angolare a L o a T



CHTRP19

Coppia fino a 87,3Nm

- Rinvio angolare a 1 o 2 uscite
- Rapporto da 1:1 a 3:1
- Velocità max 3000 g/min
- Lubrificazione olio di sintesi
- Materiali:
 Carter: lega di alluminio
 Ingranaggi: acciaio 16CrN4
- T° d'utilizzo: da -20°C a +80°C

Info.

- Carico assiale max. : 650N
- Carico radiale max. a 20mm : 450N
- In caso di moltiplicazione, la velocità max in entrata sarà 750 g/min per i rapporti 2:1 e 500 g/min per i rapporti 3:1.

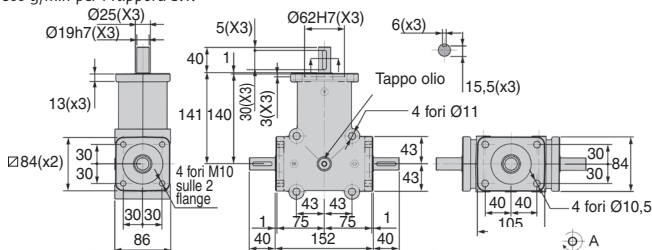

COPIA DI USCITA (Nm : VALORE INDICATIVO)

Rapporti	1:1	2:1	3:1
3000	31,4	29,6	22,8
2000	34,7	32,7	25,2
1400	38,0	35,8	27,6
VELOCITÀ IN ENTRATA (g/min)	800	43,7	41,1
	400	51,9	48,9
	200	61,8	58,2
	100	73,4	69,2
	50	87,3	82,3
			63,4

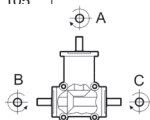

SCONTI PER QUANTITÀ

Qtà	1+	6+	20+	40+
Sc. Prezzo	-15%	-20%	Su richiesta	

Codice	Tipo	Rapporto	Entrata	Uscita	Velocità		Massa (kg)	Stock*	Prezzo unit. Da 1 a 5
					max in entrata (g/min)	max in uscita (g/min)			
CHTRP19-1-1	1	1:1	A	B	3000	3000	4,5	✓	379,01 €
CHTRP19-2-1	2	1:1	A	C	3000	3000	4,5	-	379,01 €
CHTRP19-3-2	3	2:1	A	B	3000	1500	4,5	-	396,87 €
CHTRP19-4-2	4	2:1	A	C	3000	1500	4,5	-	396,85 €
CHTRP19-5-3	5	3:1	A	B	3000	1000	4,5	✓	414,85 €
CHTRP19-6-3	6	3:1	A	C	3000	1000	4,5	-	414,89 €
CHTRP19-7-1	7	1:1	A	B-C	3000	3000	4,5	✓	378,89 €
CHTRP19-8-2	8	2:1	A	B-C	3000	1500	4,5	-	402,52 €
CHTRP19-9-3	9	3:1	A	B-C	3000	1000	4,5	✓	431,67 €

*Nei limiti delle disponibilità - Dimensioni in mm



Rinvio angolare a L o a T

Coppia fino a 75,7Nm

CHTRP19

- Rinvio angolare a 1 o 2 uscite
- Rapporto da 1:1 a 3:1
- Velocità max 3000 g/min
- Lubrificazione olio di sintesi
- Materiali:
 Carter: lega di alluminio
 Ingranaggi: acciaio 16CrN4
- T° d'utilizzo: da -20°C a +80°C

Info.

- Carico assiale max. : 650N
- Carico radiale max. a 20mm : 450N
- In caso di moltiplicazione, la velocità max in entrata sarà 750 g/min per i rapporti 2:1 e 500 g/min per i rapporti 3:1.

Uscite alberi cavi Ø19

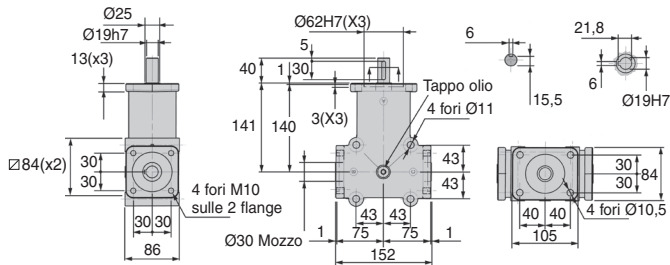

COPPIA DI USCITA (Nm : VALORE INDICATIVO)

Rapporti	1:1	2:1	3:1
3000	27,2	26,6	22,8
2000	30,1	28,3	25,2
1400	32,9	31,0	27,6
VELOCITÀ IN ENTRATA (g/min)			
800	37,9	35,6	31,7
400	45,0	42,4	37,7
200	53,5	50,4	44,9
100	63,7	59,9	53,3
50	75,7	71,3	63,4

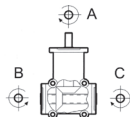

SCONTI PER QUANTITÀ

Qtà	1+	6+	20+	40+
Sc. Prezzo	-15%	-20%	Su richiesta	

Codice	Tipo Rapporto	Entrata	Uscita	Velocità max in entrata (g/min)	Velocità max in uscita (g/min)	Massa (kg)	Stock*	Prezzo unit. Da 1 a 5
CHTRP19-10-1	10 1:1	A	B-C	3000	3000	4,5	✓	489,85 €
CHTRP19-11-2	11 2:1	A	B-C	3000	1500	4,5	-	578,90 €
CHTRP19-12-3	12 3:1	A	B-C	3000	1000	4,5	-	667,13 €

*Nei limiti delle disponibilità - Dimensioni in mm

- Rinvio angolare a 1 o 2 uscite
- Rapporto da 1:1 a 3:1
- Velocità max 3000 g/min
- Lubrificazione olio di sintesi
- Materiali:
 Carter: lega di alluminio
 Ingranaggi: acciaio 16CrN4
- T° d'utilizzo: da -20°C a +80°C

Info.

- Carico assiale max. : 800N
- Carico radiale max. a 25mm : 600N
- In caso di moltiplicazione, la velocità max in entrata sarà 750 g/min per i rapporti 2:1 e 500 g/min per i rapporti 3:1.

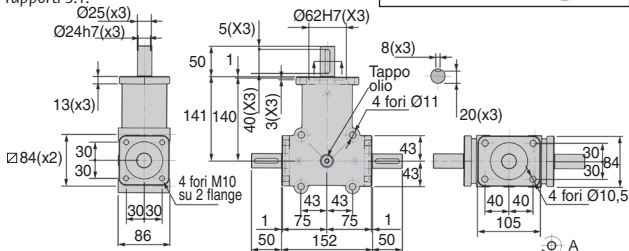
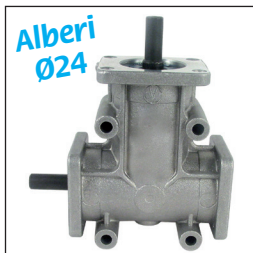

COPIA DI USCITA (Nm : VALORE INDICATIVO)

Rapporti	1:1	2:1	3:1
3000	31,4	29,6	22,8
2000	34,7	32,7	25,2
1400	38,0	35,8	27,6
VELOCITÀ IN ENTRATA (g/min)	800	43,7	41,1
400	51,9	48,9	37,7
200	61,8	58,2	44,9
100	73,4	69,2	53,3
50	87,3	82,3	63,4

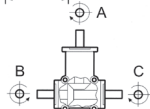

SCONTI PER QUANTITÀ

Qtà	1+	6+	20+	40+
Sc. Prezzo	-15%	-20%	Su richiesta	

Codice	Tipo	Rapporto	Entrata	Uscita	Velocità	Velocità	Massa (kg)	Stock*	Prezzo unit. Da 1 a 5
					max in entrata (g/min)	max in uscita (g/min)			
CHTRP24-1-1	1	1:1	A	B	3000	3000	4,5	-	388,64 €
CHTRP24-2-1	2	1:1	A	C	3000	3000	4,5	-	667,13 €
CHTRP24-3-2	3	2:1	A	B	3000	1500	4,5	-	437,31 €
CHTRP24-4-2	4	2:1	A	C	3000	1500	4,5	-	437,31 €
CHTRP24-5-3	5	3:1	A	B	3000	1000	4,5	✓	470,68 €
CHTRP24-6-3	6	3:1	A	C	3000	1000	4,5	✓	470,70 €
CHTRP24-7-1	7	1:1	A	B-C	3000	3000	4,5	✓	427,83 €
CHTRP24-8-2	8	2:1	A	B-C	3000	1500	4,5	✓	463,50 €
CHTRP24-9-3	9	3:1	A	B-C	3000	1000	4,5	-	510,41 €

*Nei limiti delle disponibilità - Dimensioni in mm

Altri prodotti...



BVR
Battute a vite regolabile, Acciaio



ACLCHAR
Cerniera ad avvitare, Con fori oblunghi



CNA-CNG
Staffa di montaggio per molla a gas, Staffa di montaggio a squadra p...



ABL100005
Spazzola antistatica, Standard



V3RA
Volantino a tre razze, Poliammide



PRF_ART
Cerniere e giunti, Con maniglia di serraggio



AT5M AT10M
Cinghia aperta al metro tipo AT, AT10 Poliuretano armatura in acciaio



SLB
Pistoncino a molla, acciaio classe 5.8



H3
Ingranaggio elicoidale ad assi incrociati a



TMR
Tenditore rigido, Manuale



PML
Piede massiccio per carichi pesanti, Ø 100,



BAGSS
Anello di bloccaggio inox, Inox

Prodotti correlati



BLH20
Rinvio angolare a L, da 0.53 a 1.77



BLHT20
Rinvio angolare a T, da 0.66 a 1.77 Nm



BLHT50
Rinvio angolare a T, da 11.50 a 30 Nm