

# Cerniera senza perno

New

## CHASB

Polimero bianco o nero

### - Cerniera in polimero senza perno

- Fissaggio tramite viti o rivetti
- T° d'utilizzo: da -40°C a +80°C
- Angolo di apertura 270°
- Materiale:

Polipropilene

- Resistenza alla trazione 180N/cm

### Vantaggi

- Buona resistenza agli oli, ai solventi, all'acqua di mare e alla maggior parte degli agenti chimici
- Il design senza perno evita la ritenzione di sporco e impurità

### Utilizzo

- Ideale per un utilizzo orizzontale per l'apertura/chiusura di sportelli

**NUOVO!**



Resistenza alla trazione

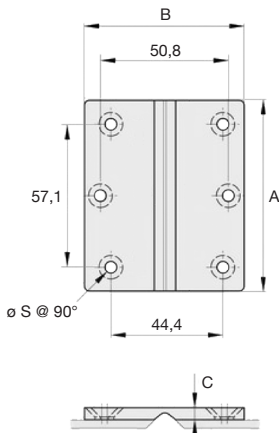

### SCONTI PER QUANTITÀ

Qtà	1+	6+	20+	50+
Sc.	Prezzo	-5%	-10%	Su richiesta

Codice	A	B	C	ØS	Finitura	Massa (g)	Prezzo unit. da 1 a 5
CHASB63-76/W	76,2	63,5	4,76	4,62	Bianco	16	8,31 €
CHASB63-76/N	76,2	63,5	4,76	4,62	Nero	16	8,31 €

Dimensioni in mm

**New**

# Cerniera senza perno

Polimero bianco o nero

**CHASB**

- **Cerniera in polimero senza perno**
- Fissaggio tramite viti o rivetti
- T° d'utilizzo: da -40°C a +80°C
- Angolo di apertura 270°
- Materiale:  
Polipropilene
- Resistenza alla trazione 180N/cm

## Vantaggi

- Buona resistenza agli oli, ai solventi, all'acqua di mare e alla maggior parte degli agenti chimici
- Il design senza perno evita la ritenzione di sporco e impurità

## Utilizzo

- Ideale per un utilizzo orizzontale per l'apertura/chiusura di sportelli

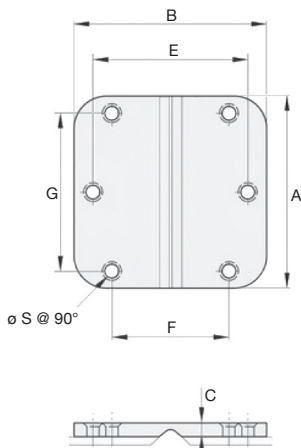
**NUOVO!****Resistenza alla trazione**

## SCONTI PER QUANTITÀ

Qtà	1+	6+	20+	50+
Sc.	Prezzo	-5%	-10%	Su richiesta

Codice	A	B	C	E	F	G	ØS	Finitura	Prezzo unit.	
									Massa (g)	da 1 a 5
CHASB89-89/W	88,9	88,9	6,35	71,4	54	73	6	Bianco	35	12,17 €
CHASB89-89/N	88,9	88,9	6,35	71,4	54	73	6	Nero	35	12,17 €

Dimensioni in mm

**New**

# Cerniera senza perno in rotoli

Polimero bianco o nero

**CHASB**

- Cerniera in polimero senza perno in rotoli da tagliare a vostra cura alla lunghezza desiderata
- Vendita in rotoli da 15,25 metri
- Fissaggio tramite viti, rivetti, chiodi o graffe
- T° d'utilizzo: da -40°C a +80°C
- Angolo di apertura 270°
- Materiale:  
Polipropilene
- Resistenza alla trazione 180N/cm

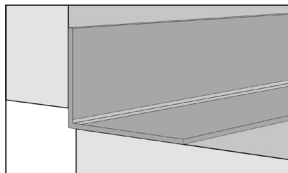
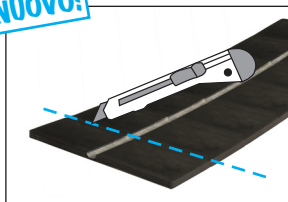
**NUOVO!**

Esempio di applicazione

**Vantaggi**

- Buona resistenza agli oli, ai solventi, all'acqua di mare e alla maggior parte degli agenti chimici
- Il design senza perno evita la ritenzione di sporco e impurità

**Utilizzo**

- Ideale per un utilizzo orizzontale per l'apertura/chiusura di sportelli

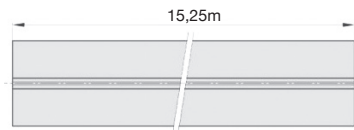

Resistenza alla trazione

**SCONTI PER QUANTITÀ**

Qtà	1+	3+
Sc.	Prezzo	Su richiesta

Codice	B	C	Finitura	Massa / rotoli (g)	Prezzo unit. da 1 a 2
CHASB28-R/W	28,6	3,2	Bianco	1050	350,67 €
CHASB28-R/N	28,6	3,2	Nero	1050	350,67 €
CHASB38-R/W	38,1	3,2	Bianco	1450	431,45 €
CHASB38-R/N	38,1	3,2	Nero	1450	431,45 €

Dimensioni in mm

## Altri prodotti...



Pressore a molla con esagono incassato, LONG-LOK - corpo e spina ino...



Volantino a tre razze, Poliammide

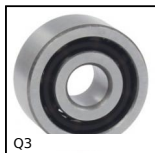

Cuscinetto a doppia corona di sfere, Obliquo - Acciaio



Pressore a molla con esagono incassato, corpo e spina in acciaio



Supporto per vite trapezoidale, Supporto Drylin® fisso



Ruota, Rivestimento in gomma - nucleo in polipropilene



Ingranaggio dritto acciaio, Acciaio 20NCD2



Bipod support base, Plastic



Cuscinetto combinato con anello interno,



Cerniera ad avvitare, Con fori oblunghi



Anello di bloccaggio, Acciaio



Motore AC asincrono trifase, 0.55 a 1.1kW

## Prodotti correlati



Cerniera senza perno, Cerniera in polimero



Cerniera senza perno in rotoli, Cerniera in polimero