

Cerniera senza perno

New

CHASB

Polimero bianco o nero

- Cerniera in polimero senza perno

- Fissaggio tramite viti o rivetti
- T° d'utilizzo: da -40°C a +80°C
- Angolo di apertura 270°
- Materiale:

Polipropilene

- Resistenza alla trazione 180N/cm

Vantaggi

- Buona resistenza agli oli, ai solventi, all'acqua di mare e alla maggior parte degli agenti chimici
- Il design senza perno evita la ritenzione di sporco e impurità

Utilizzo

- Ideale per un utilizzo orizzontale per l'apertura/chiusura di sportelli

NUOVO!



Resistenza alla trazione

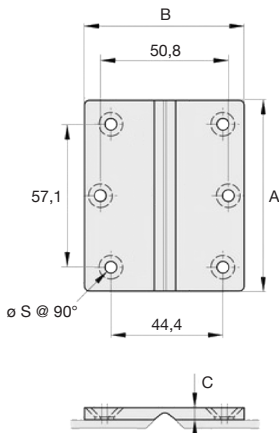

SCONTI PER QUANTITÀ

Qtà	1+	6+	20+	50+
Sc.	Prezzo	-5%	-10%	Su richiesta

Codice	A	B	C	ØS	Finitura	Massa (g)	Prezzo unit. da 1 a 5
CHASB63-76/W	76,2	63,5	4,76	4,62	Bianco	16	8,31 €
CHASB63-76/N	76,2	63,5	4,76	4,62	Nero	16	8,31 €

Dimensioni in mm

New

Cerniera senza perno

Polimero bianco o nero

CHASB

- **Cerniera in polimero senza perno**
- Fissaggio tramite viti o rivetti
- T° d'utilizzo: da -40°C a +80°C
- Angolo di apertura 270°
- Materiale:
Polipropilene
- Resistenza alla trazione 180N/cm

Vantaggi

- Buona resistenza agli oli, ai solventi, all'acqua di mare e alla maggior parte degli agenti chimici
- Il design senza perno evita la ritenzione di sporco e impurità

Utilizzo

- Ideale per un utilizzo orizzontale per l'apertura/chiusura di sportelli

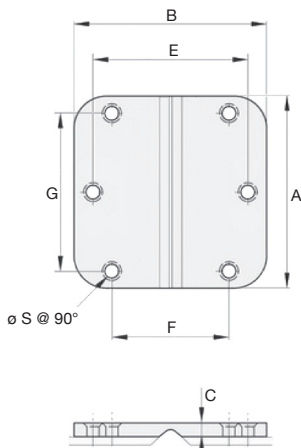
NUOVO!**Resistenza alla trazione**

SCONTI PER QUANTITÀ

Qtà	1+	6+	20+	50+
Sc.	Prezzo	-5%	-10%	Su richiesta

Codice	A	B	C	E	F	G	ØS	Finitura	Prezzo unit.	
									Massa (g)	da 1 a 5
CHASB89-89/W	88,9	88,9	6,35	71,4	54	73	6	Bianco	35	12,17 €
CHASB89-89/N	88,9	88,9	6,35	71,4	54	73	6	Nero	35	12,17 €

Dimensioni in mm

New

Cerniera senza perno **in rotoli**

Polimero bianco o nero

CHASB

- Cerniera in polimero senza perno in rotoli da tagliare a vostra cura alla lunghezza desiderata
- Vendita in rotoli da 15,25 metri
- Fissaggio tramite viti, rivetti, chiodi o graffe
- T° d'utilizzo: da -40°C a +80°C
- Angolo di apertura 270°
- Materiale:
Polipropilene
- Resistenza alla trazione 180N/cm

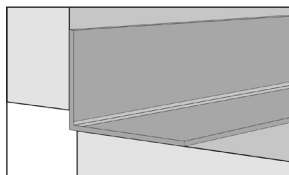
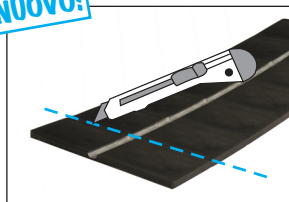
NUOVO!

Esempio di applicazione

Vantaggi

- Buona resistenza agli oli, ai solventi, all'acqua di mare e alla maggior parte degli agenti chimici
- Il design senza perno evita la ritenzione di sporco e impurità

Utilizzo

- Ideale per un utilizzo orizzontale per l'apertura/chiusura di sportelli

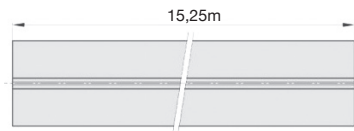

Resistenza alla trazione

**SCONTI PER QUANTITÀ**

Qtà	1+	3+
Sc.	Prezzo	Su richiesta

Codice	B	C	Finitura	Massa / rotoli (g)	Prezzo unit. da 1 a 2
CHASB28-R/W	28,6	3,2	Bianco	1050	350,67 €
CHASB28-R/N	28,6	3,2	Nero	1050	350,67 €
CHASB38-R/W	38,1	3,2	Bianco	1450	431,45 €
CHASB38-R/N	38,1	3,2	Nero	1450	431,45 €

Dimensioni in mm

Altri prodotti...



ACL-PR
Elementi di giunzione,
Collegamento a 90°



PPJ
Pistoncino a molla,
Con flangia di
fissaggio orizzontale



H0
Ingranaggio elicoidale
ad assi incrociati a
90°, Acciaio 20NCD2



PM4
Coppia ruota e vite
senza fine, Acciaio
non temprato



PAMF120
Articulated fixable
foot, pressed bolt-
down base Ø 120, Ø
120



GP75
Chiusura a leva molla
a trazione
compensata,
Standard (GP75)



M0
Coppia ruota e vite
senza fine , Acciaio
non temprato



ABL100005
Spazzola antistatica,
Standard

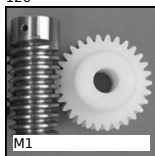

M1
Coppia ruota e vite
senza fine, Plastica
lavorata (delrin)

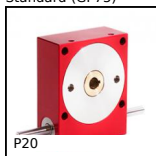

P20
Riduttore a ruota e
vite senza fine, fino a
5 Nm



AT10courroie
Cinghia di
posizionamento AT,
AT10 Poliuretano



G0
Ingranaggio dritto
acciaio, Acciaio
20NCD2

Prodotti correlati



CHAsb63
Cerniera senza perno,
Cerniera in polimero



CHAsb89
Cerniera senza perno,
Cerniera in polimero