

# Perno ad innesto per boccola

New

**BFD** **Bloccaggio a molla** rapido e leggero

- **Puntale di fermo e di centraggio**
- Elemento di fissaggio
- Materiale:  
Acciaio
- T° d'utilizzo: +180°C

## Info

- Precisione di ripetizione: +/-0.25mm

## Accessori

- Boccola di fermo **BFD8-DLL**

**NUOVO!**

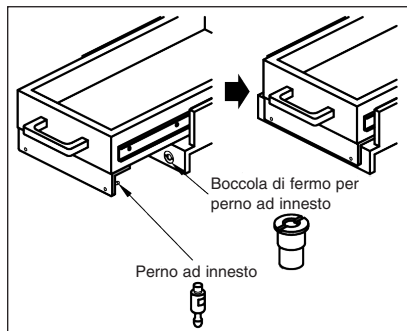

**Esempio d'utilizzo:**  
Fissaggio di un'unità di scorrimento

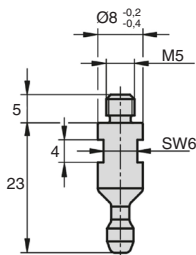

Sforzo di taglio

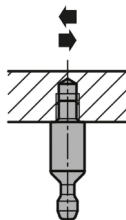

## SCONTI PER QUANTITÀ

Qtà	1+	4+	8+
Sc. Prezzo	-5%	Su richiesta	Su richiesta

Sforzo di taglio  
(kN)

Prezzo unit.  
da 1 a 3

Codice  
BFD8-23

1,8

4,70 €

Dimensioni in mm

**New**

# Boccola di fermo per perno ad innesto

## Bloccaggio a molla rapido e leggero BFDLL

**NUOVO!**

- Elemento di bloccaggio da associare con il perno ad innesto BFD
- Le 3 sfere all'interno della boccola mantengono il perno con la forza di serraggio indicata.
- Materiali:
  - Corpo in acciaio nichelato
  - Sfere in inox trattato
  - Molla in inox
- T° d'utilizzo: fino a 180°C



### Montaggio

- Forma A: spessore delle piastre minimo 6mm
- Forma B: spessore delle piastre max 10mm
- Forma C: spessore delle piastre superiore a 10mm
- Forma D: Foro cieco

### Accessori

- Perno ad innesto per boccola BFD8-23

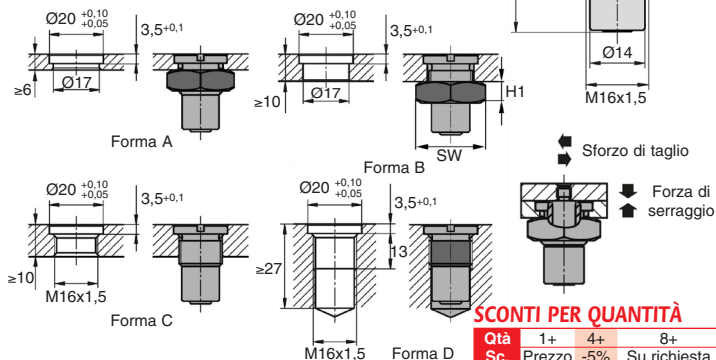

### SCONTI PER QUANTITÀ

Qtà	1+	4+	8+
Sc.	Prezzo	-5%	Su richiesta

Codice	Forza di serraggio		Sforzo di taglio (kN)		Prezzo unit. da 1 a 3
	(N)		H1	SW	
BFD8-7/DLL	7	1,8	-	-	30,00 €
BFD8-15/DLL	15	1,8	-	-	30,00 €
DLL-M16-EC	Dado per BFD8		8	24	0,69 €
DLL-M16-TOOL	Attrezzo di montaggio				20,81 €

Dimensioni in mm

## Altri prodotti...



ATZY

Antivibrante elastico  
sgolato, Acciaio



BZY\_SS

Antivibrante elastico  
cilindrico inox, Inox



VDSQCB

Bloccaggio scorrevole  
per la regolazione,  
Piastra di base per  
profil...



S2B

Supporto corto per  
manicotto chiuso a  
sfere, Chiuso - Corto



CM\_CO

Attrezzi Hygienic  
Usit® and Hygienic  
Design®, Protective  
inserts f...



PRF\_CLIP\_45

Clip di fissaggio per  
cavi per profili  
alluminio, Per  
canalina di ca...



UCP\_PBT

Cuscinetto ritto  
polimero inox,  
polimero e inox



GLT3-46A

Guide telescopiche  
acciaio con  
ammortizzatore,  
Estensione totale



BAG

Anello di bloccaggio in  
acciaio, Acciaio



DCA

Ventosa, Gomma  
naturale

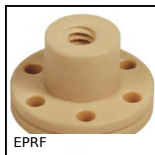

EPRF

Dado flangiato per  
madrevite a passo



RAG

Guida di scorrimento  
a rullini,

## Prodotti correlati



BFD

Perno ad innesto per  
boccola, +180°C