

Un carrello WW16 è composto da:

- 1 piastra
- 4 pattini WJUM 01-16

Vantaggio

- Insieme extra-piatto

Accessorio

- Non dimenticare il binario WS16-60

Modulabile

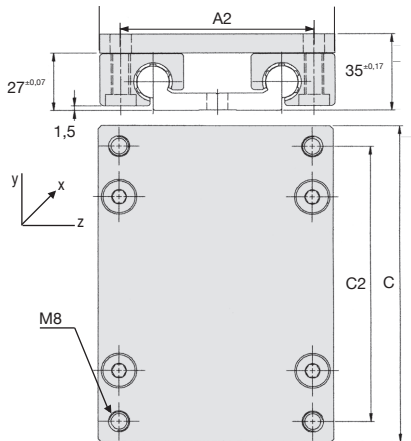
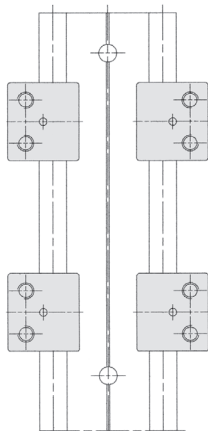
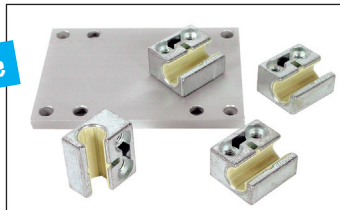

SCONTI PER QUANTITÀ

Qtà	1+	5+	10+	15+	20+
Sc.	Prezzo	-10%	-15%	-20%	Su richiesta

Codice	A	C	A2	C2	Carico statico max. (20°C)					Massa (kg)	Stock*	Prezzo unit. da 1 a 4
					Coy (N)	Coz (N)	Mox (N)	Moy (Nm)	Moz (Nm)			
WW16-60-10	104	100	86	82	8400	8400	240	270	270	0,71	-	119,58 €
WW16-60-15	104	150	86	132	8400	8400	240	480	480	0,84	↗	130,89 €
WW16-60-20	104	200	86	182	8400	8400	240	690	690	0,97	-	144,26 €

*Nei limiti delle disponibilità - Dimensioni in mm