

- **Blocco rapido**
- Elemento di bloccaggio manuale
- Materiali:

Impugnatura: inoxZ6CN18.10M

Lucidatura per elettrolisi

Rondella reggispinta: plastica rinforzata in fibra di vetro PA 6 GF 30, nero

Asse d'articolazione, perno e rondella: inox 303 lucidato

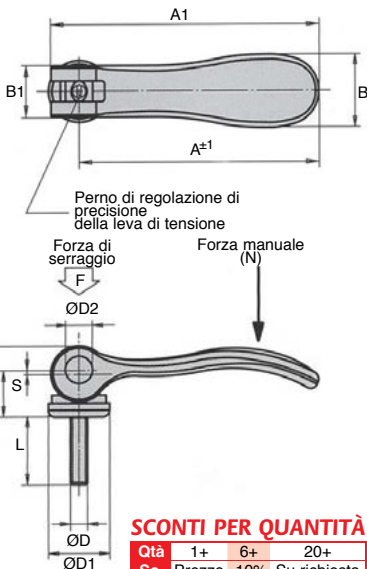
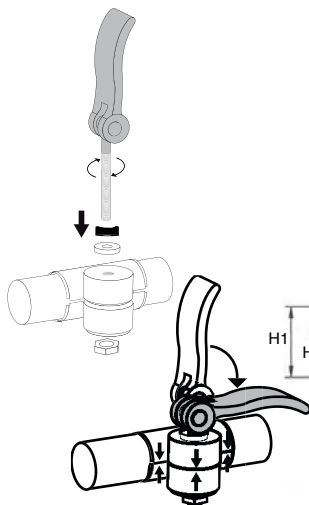

SCONTI PER QUANTITÀ

Qtà	1+	6+	20+
Sc.	Prezzo	-10%	Su richiesta

Codice	Filettatura			B	B1	H	H1	A	A1	Forza di serraggio F			L	Stock*	Prezzo unit. da 1 a 5
	ØD	ØD1	ØD2							(kN)	N	S			
LAC-T5/SS	M5	18	9	21,5	15	14,5	22,0	70,4	79,2	4	120	1,2	40	✓	30,69 €
LAC-T6/SS	M6	18	9	21,5	15	14,5	22,0	70,4	79,2	4	120	1,2	40	✓	30,69 €
LAC-T8/SS	M8	27	11	33,2	24	18,0	28,5	96,0	108,0	8	350	1,5	50	✓	41,44 €
LAC-T10/SS	M10	27	11	33,2	24	18,0	28,5	96,0	108,0	8	350	1,5	50	✓	41,44 €

*Nei limiti delle disponibilità - Dimensioni in mm