



# Motoriduttore AC asincrono 0,37 a 1,5kW

Coppia: fino a 165Nm

## CHM63-MOT

- Motoriduttore alternativo asincrono trifase
- Gruppo composto da un riduttore CHM63 e un motore CHT (vedere caratteristiche alle pagine corrispondenti)
- Motore a 4 poli
- Flangia B14
- Velocità motore 1400 g/min
- Materiali:

Casa del riduttore: in alluminio

### Accessori

- Albero in uscita CHM63-X, CHM63-DX
- Braccio di reazione CHM63-BR

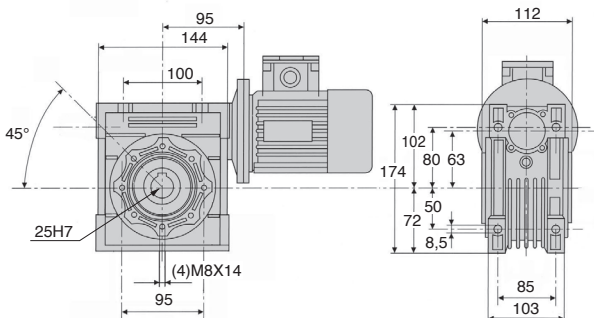
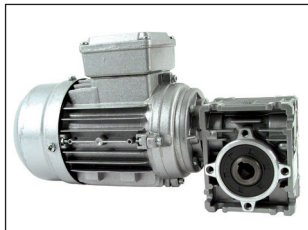

### SCONTI PER QUANTITÀ

Qtà	1+	2+	4+
Sc.	Prezzo -15% Su richiesta		

Codice	Rapporto di riduzione	Motore	Potenza motore (kW)	Velocità con carico (g/min)	Coppia nominale (Nm)	Fattore di servizio	Prezzo unit.
CHM63-7-90L4	7,5:1	90L4	1,50	186,7	67,4	1,8	495,96 €
CHM63-10-90L4	10:1	90L4	1,50	140,0	88,6	1,4	495,96 €
CHM63-15-90L4	15:1	90L4	1,50	93,3	126,0	1,1	495,96 €
CHM63-20-90L4	20:1	90L4	1,50	70,0	164,0	0,8	495,96 €
CHM63-25-90S4	25:1	90S4	1,10	56,0	145,0	0,9	468,70 €
CHM63-30-90S4	30:1	90S4	1,10	46,7	165,0	1,0	468,70 €
CHM63-40-80B4	40:1	80B4	0,75	35,0	143,0	1,0	436,57 €
CHM63-50-80A4	50:1	80A4	0,55	28,0	122,0	1,1	420,91 €
CHM63-60-80A4	60:1	80A4	0,55	23,3	138,0	0,9	420,91 €
CHM63-80-71B4	80:1	71B4	0,37	17,5	114,0	1,1	396,24 €
CHM63-100-71B4	100:1	71B4	0,37	14,0	127,0	0,9	396,24 €

Dimensioni in mm