

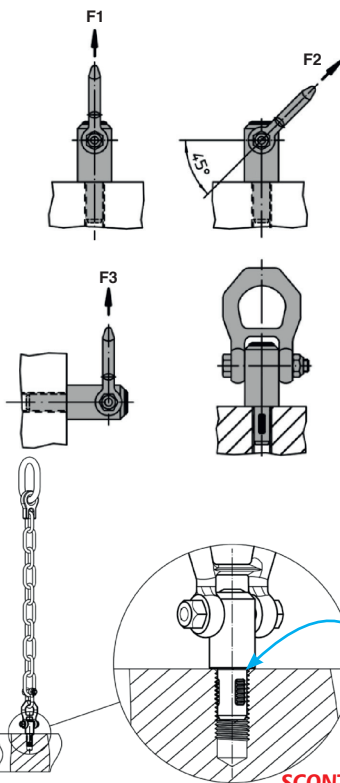

# BABAM



△ Attenzione:  
Inserimento  
completo del  
perno nel foro

## SCONTI PER QUANTITÀ

Qtà	1+	3+	6+
Sc.	Prezzo	-5%	Su richiesta

Codice	Capacità di carico <sup>(1)</sup>			Massa (g)	Prezzo unit. da 1 a 2
	F1 (kN)	F2 (kN)	F3 (kN)		
BAB10-14/AM	3,9	1,5	1,5	218	265,93 €
BAB12-17/AM	6,2	2,5	2,3	220	272,72 €
BAB16-17/AM	8,4	4,5	4,2	223	279,51 €

<sup>(1)</sup>Nei limiti delle disponibilità

<sup>(1)</sup>Per un fattore di sicurezza di 5 alla rottura